

Vanne à boule 3-pièces en acier MECAFRANCE Fig. 3453
Passage intégral et raccordement par embouts taraudés BSP

Corps	: acier forgé 1.0460 (C22.8)
Embouts	: acier forgé 1.0460
Boisseau	: acier inox 1.4408
Tige	: acier inox 1.4404
Sièges	: PTFE
Joint de tige	: PTFE chargé verre et graphite
Levier	: acier Ck35/St37
Raccordement	: deux extrémités BSP taraudé suivant DIN 2999
Construction	: 3 parties, passage intégral
Pression de travail	: voir graphique
Température	: voir graphique

Options	: - différents matériaux de siège tels que renfort fibre de verre, PVDF, PE, PEEK, DELRIN ou TF4215 (exécution haute température) - exécution sans zone morte, exécution sécurité-feu, exécution cryogénie jusqu'à -196 °C et exécution dégraissée pour application oxygène - raccords par emboîtures à souder ou taraudé NPT suivant ANSI B2.1 - exécution à 3 voies et exécution fond de cuve - enveloppe chauffante et extension de tige - levier ovale et version cadenassable - livraison avec certificat suivant EN 10204 - exécution HT suivant la directive ATEX 94/9/EC; Ex II 2 G D
----------------	--

Toutes les vannes à boule sont conformes à la directive PED 97/23/EC

- DN8 - DN25 : Art. 3.3

- DN32 - DN80 : Cat. III

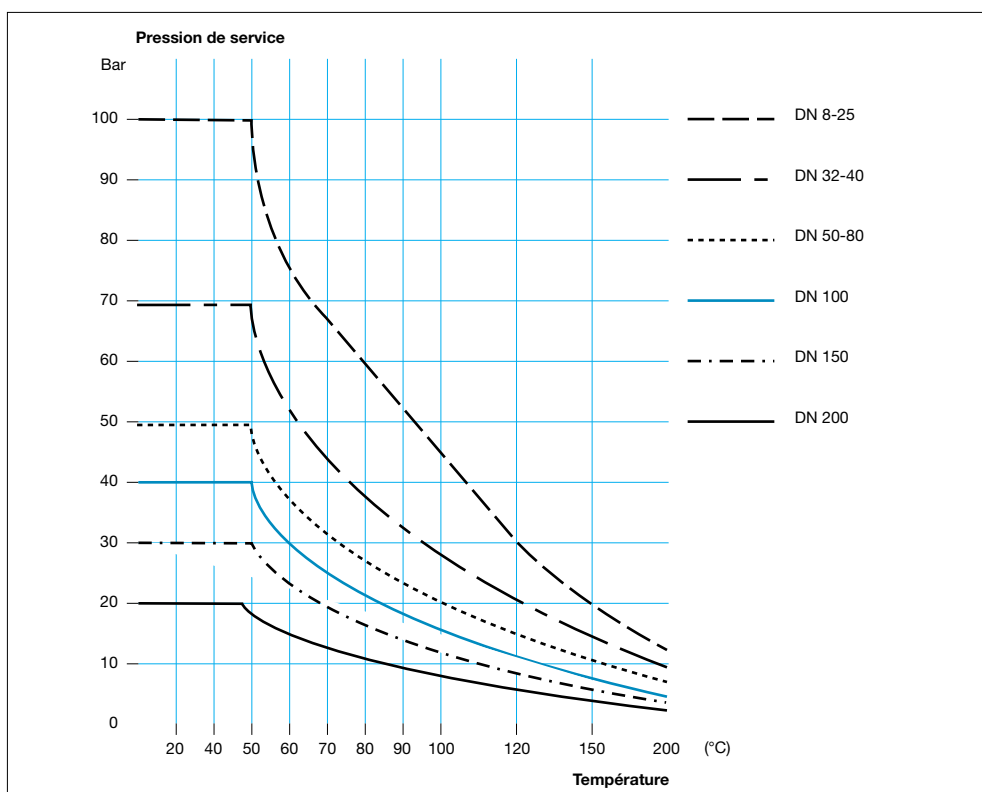
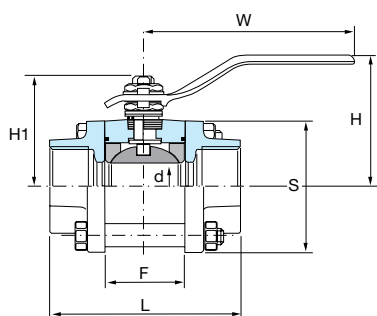

Les valeurs indiquées sont valables pour les exécutions à passage intégrale, équipées de sièges en PTFE.

Tableau 1: Dimensions fig. 3453

DN	BSP	Ød mm	L mm	F mm	W mm	H1 mm	H mm	S mm	Poids kg
8	1/4"	11,1	65	20,4	125	37	58	45	0,6
10	3/8"	11,1	65	20,4	125	37	58	45	0,6
15	1/2"	14,2	72,5	24,5	125	39	60	52	0,8
20	3/4"	20,6	85,4	31,4	160	53	75	60	1,2
25	1"	25,4	99,3	41,3	160	58	80	68	1,7
32	1.1/4"	31,7	110,4	48,4	200	71	95	76	2,7
40	1.1/2"	38	126,3	56,3	200	76	100	88	3,8
50	2"	50	142,6	71,4	250	86	105	130	7,5
65	2.1/2"	62	169,5	88,9	480	154	154	165	13,0
80	3"	82,4	214	108,5	480	169	169	206	24,0



Vanne à boule 3-pièces en acier MECAFRANCE Fig. 3452
Passage intégral et raccordement par embouts à souder ISO

Corps	: acier forgé 1.0460 (C22.8)
Embouts	: acier forgé 1.0460
Boisseau	: acier inox 1.4408
Tige	: acier inox 1.4404
Sièges	: PTFE
Joint de tige	: PTFE chargé verre et graphite
Levier	: acier Ck35/St37
Raccordement	: deux extrémités à souder suivant ISO 1127
Construction	: 3 parties, passage intégral
Pression de travail	: voir graphique
Température	: voir graphique

Options	: - différents matériaux de siège tels que renfort fibre de verre, PVDF, PE, PEEK, DELRIN ou TF4215 (exécution haute température) - exécution sans zone morte, exécution sécurité-feu, exécution cryogénie jusqu'à -196 °C et exécution dégraissée pour application oxygène - raccords par emboîtures à souder ou taraudé NPT suivant ANSI B2.1 - exécution à 3 voies et exécution fond de cuve - enveloppe chauffante et extension de tige - levier ovale et version cadenassable - livraison avec certificat suivant EN 10204 - exécution HT suivant la directive ATEX 94/9/EC; Ex II 2 G D
----------------	--

Toutes les vannes à boule sont conformes à la directive PED 97/23/EC

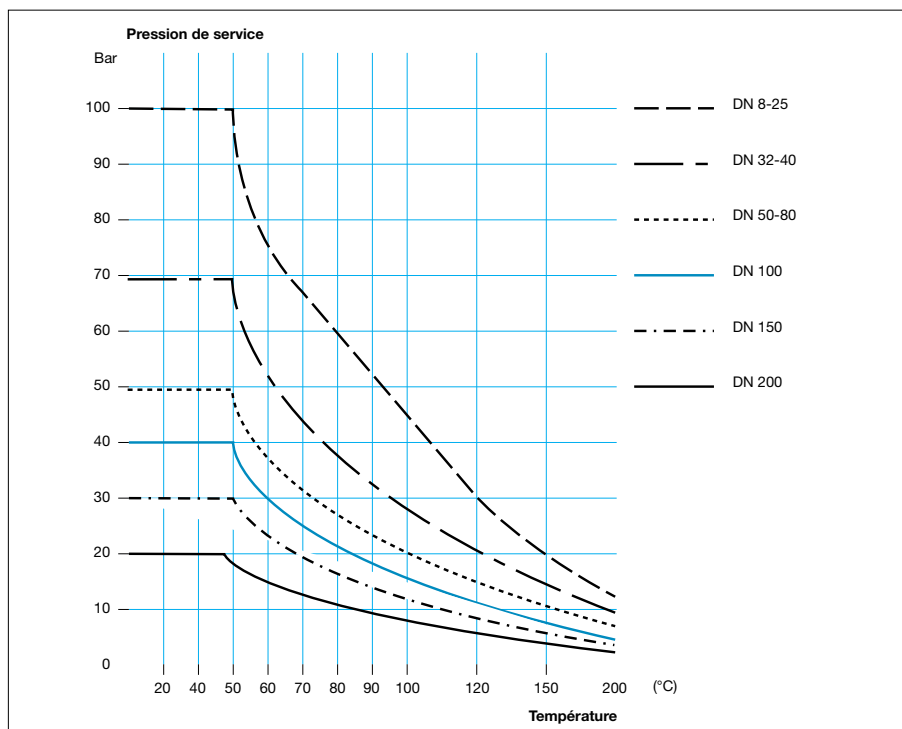
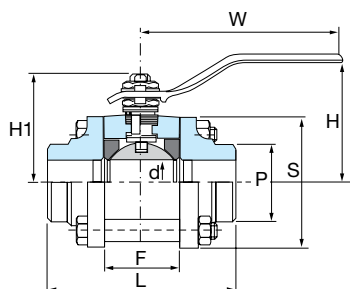
- DN8 - DN25 : Art. 3.3
- DN32 - DN200 : Cat. III



Les valeurs indiquées sont valables pour les exécutions à passage intégrale, équipées de sièges en PTFE.

Tableau 1: Dimensions fig. 3452

DN	Ød mm	L mm	F mm	W mm	H1 mm	H mm	S mm	ØP mm	Poids kg
8	11,1	65	20,4	125	37	58	45	13,5	0,4
10	11,1	65	20,4	125	37	58	45	17,2	0,5
15	14,2	72,5	24,5	125	39	60	52	21,3	0,8
20	20,6	85,4	31,4	160	53	75	60	26,9	1,3
25	25,4	99,3	41,3	160	58	80	68	33,7	1,9
32	31,7	110,4	48,4	200	71	95	76	42,4	2,6
40	38	126,3	56,3	200	76	100	88	48,3	4,1
50	50	142,6	71,4	250	86	105	130	60,3	6,5
65	62	169,5	88,9	480	154	154	165	76,1	12,0
80	82,4	214	108,5	480	169	169	206	88,9	22,0
100	100	277	134,6	480	183	183	234	114,3	40,0
150	150	409	189,1	720	268	268	345	168,3	80,0
200	200	460	248	800	318	318	428	219,1	130,0



Vanne à boule 3-pièces en inox MECAFRANCE Fig. 3451
Passage intégral et raccordement par embouts taraudés BSP

Corps	: - acier inox 1.4404 (jusqu'à 1.1/2" - DN40) - acier inox 1.4408 (à partir de 2" - DN50)
Embouts	: acier inox 1.4404
Boisseau	: acier inox 1.4408
Tige	: acier inox 1.4404
Sièges	: PTFE
Joint de tige	: PTFE chargé verre et graphite
Levier	: - acier inox 1.4016 (jusqu'à 2") - acier Ck35/St37 (à partir de 2.1/2")
Raccordement	: deux extrémités BSP taraudé suivant DIN 2999
Construction	: 3 parties, passage intégral
Pression de travail	: voir graphique
Température	: voir graphique
Options	: - différents matériaux de siège tels que renfort fibre de verre, PVDF, PE, PEEK, DELRIN ou TF4215 (exécution haute température) - exécution sans zone morte, exécution sécurité-feu, exécution cryogénie jusqu'à -196 °C et exécution dégraissée pour application oxygène - raccords par emboîtures à souder ou taraudé NPT suivant ANSI B2.1 - exécution à 3 voies et exécution fond de cuve - enveloppe chauffante et extension de tige - levier ovale et version cadenassable - livraison avec certificat suivant EN 10204 - exécution HT suivant la directive ATEX 94/9/EC; Ex II 2 G D

Toutes les vannes à boule sont conformes à la directive PED 97/23/EC

- DN8 - DN25 : Art. 3.3

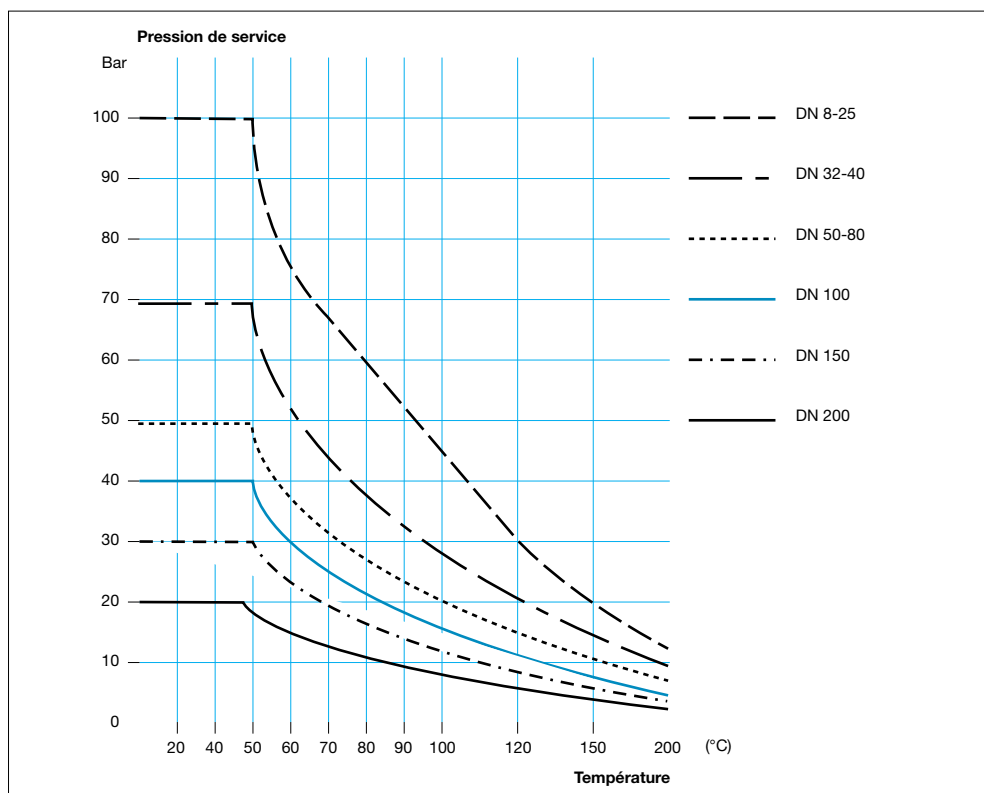
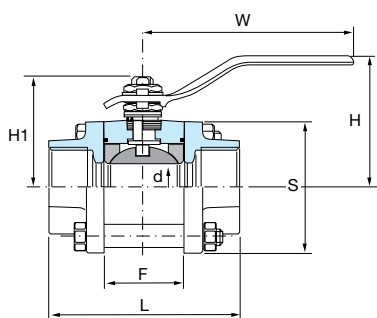
- DN32 - DN80 : Cat. III



Les valeurs indiquées sont valables pour les exécutions à passage intégrale, équipées de sièges en PTFE.

Tableau 1: Dimensions fig. 3451

DN	BSP	Ød mm	L mm	F mm	W mm	H1 mm	H mm	S mm	Poids kg
8	1/4"	11,1	65	20,4	125	37	52	45	0,5
10	3/8"	11,1	65	20,4	125	37	52	45	0,6
15	1/2"	14,2	72,5	24,5	125	39	55	52	0,8
20	3/4"	20,6	85,4	31,4	160	53	65	60	1,2
25	1"	25,4	99,3	41,3	160	58	70	68	1,7
32	1.1/4"	31,7	110,4	48,4	200	71	85	76	2,7
40	1.1/2"	38	126,3	56,3	200	76	90	88	4,0
50	2"	50	160	71,4	250	86	105	130	7,5
65	2.1/2"	62	180	88,9	480	154	154	165	13,0
80	3"	82,4	214	108,5	480	169	169	206	24,0

**Vanne à boule 3-pièces en inox MECAFRANCE Fig. 3450****Passage intégral et raccordement par embouts à souder ISO**

Corps	: - acier inox 1.4404 (jusqu'à 1.1/2" - DN40) - acier inox 1.4408 (à partir de 2" - DN50)
Embouts	: acier inox 1.4404
Boisseau	: acier inox 1.4408
Tige	: acier inox 1.4404
Sièges	: PTFE
Joint de tige	: PTFE chargé verre et graphite
Levier	: - acier inox 1.4016 (jusqu'à DN50) - acier Ck35/St37 (à partir de DN65)
Raccordement	: deux extrémités à souder suivant ISO 1127
Construction	: 3 parties, passage intégral
Pression de travail	: voir graphique
Température	: voir graphique
Options	: - différents matériaux de siège tels que renfort fibre de verre, PVDF, PE, PEEK, DELRIN ou TF4215 (exécution haute température) - exécution sans zone morte, exécution sécurité-feu, exécution cryogénie jusqu'à -196 °C et exécution dégraissée pour application oxygène - raccords par emboîtures à souder ou taraudé NPT suivant ANSI B2.1 - exécution à 3 voies et exécution fond de cuve - enveloppe chauffante et extension de tige - levier ovale et version cadenassable - livraison avec certificat suivant EN 10204 - exécution HT suivant la directive ATEX 94/9/EC; Ex II 2 G D

Toutes les vannes à boule sont conformes à la directive PED 97/23/EC

- DN8 - DN25 : Art. 3.3

- DN32 - DN200 : Cat. III

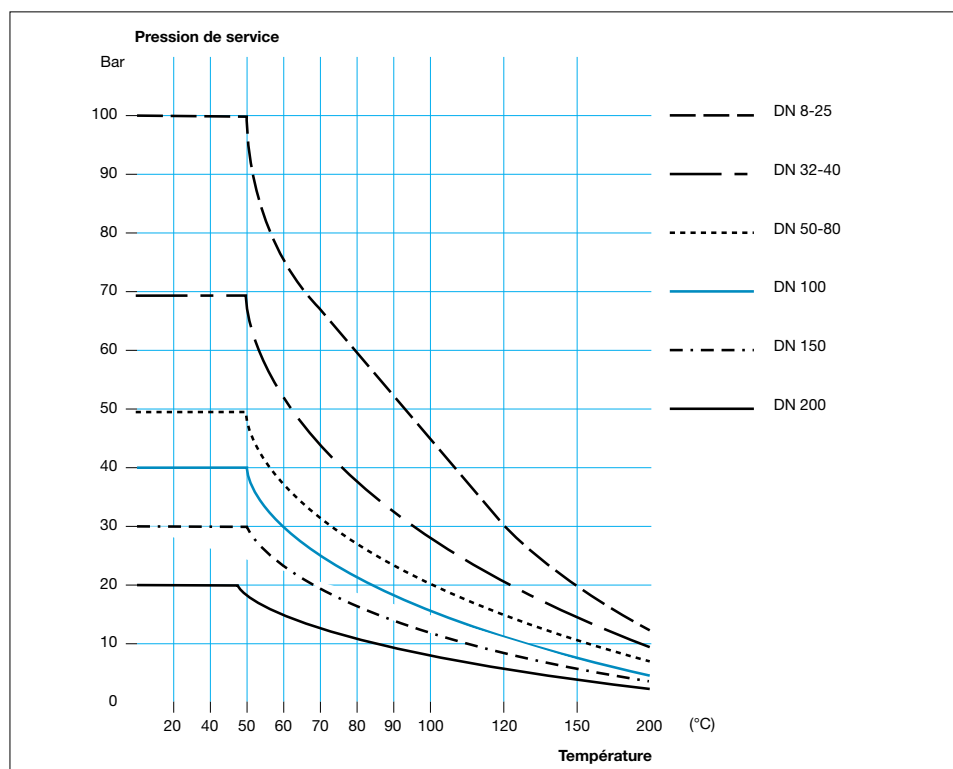
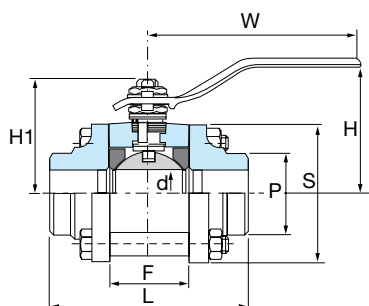

Les valeurs indiquées sont valables pour les exécutions à passage intégrale, équipées de sièges en PTFE.

Tableau 1: Dimensions fig. 3450

DN	Ød mm	L mm	F mm	W mm	H1 mm	H mm	S mm	ØP mm	Poids kg
8	11,1	65	20,4	125	37	52	45	13,5	0,4
10	11,1	65	20,4	125	37	52	45	17,2	0,5
15	14,2	72,5	24,5	125	39	55	52	21,3	0,8
20	20,6	85,4	31,4	160	53	65	60	26,9	1,3
25	25,4	99,3	41,3	160	58	70	68	33,7	1,9
32	31,7	110,4	48,4	200	71	85	76	42,4	2,6
40	38	126,3	56,3	200	76	90	88	48,3	4,1
50	50	142,6	71,4	250	86	105	130	60,3	6,5
65	62	169,5	88,9	480	154	154	165	76,1	12,0
80	82,4	214	108,5	480	169	169	206	88,9	22,0
100	100	277	134,6	480	183	183	234	114,3	40,0
150	150	409	189,1	720	268	268	345	168,3	80,0
200	200	460	248	800	318	318	428	219,1	130,0

**Vanne à boule 3-pièces en acier MECAFRANCE Fig. 3353****Passage standard et raccordement par embouts taraudés BSP**

Corps	: acier forgé 1.0460 (C22.8)
Embouts	: acier forgé 1.0460
Boisseau	: acier inox 1.4408
Tige	: acier inox 1.4404
Sièges	: PTFE
Joint de tige	: PTFE chargé verre et graphite
Levier	: acier Ck35/St37
Raccordement	: deux extrémités BSP taraudé suivant DIN 2999
Construction	: 3 parties, passage réduit
Pression de travail	: voir graphique
Température	: voir graphique

Options	<ul style="list-style-type: none">- différents matériaux de siège tels que renfort fibre de verre, PVDF, PE, PEEK, DELRIN ou TF4215 (exécution haute température)- exécution sans zone morte, exécution sécurité-feu, exécution cryogénie jusqu'à -196 °C et exécution dégraissée pour application oxygène- raccords par emboîtures à souder ou taraudé NPT suivant ANSI B2.1- exécution à 3 voies et exécution fond de cuve- enveloppe chauffante et extension de tige- levier ovale et version cadennassable- livraison avec certificat suivant EN 10204- exécution HT suivant la directive ATEX 94/9/EC; Ex II 2 G D
----------------	--

Toutes les vannes à boule sont conformes à la directive PED 97/23/EC

- DN8 - DN25 : Art. 3.3
- DN32 - DN100 : Cat. III

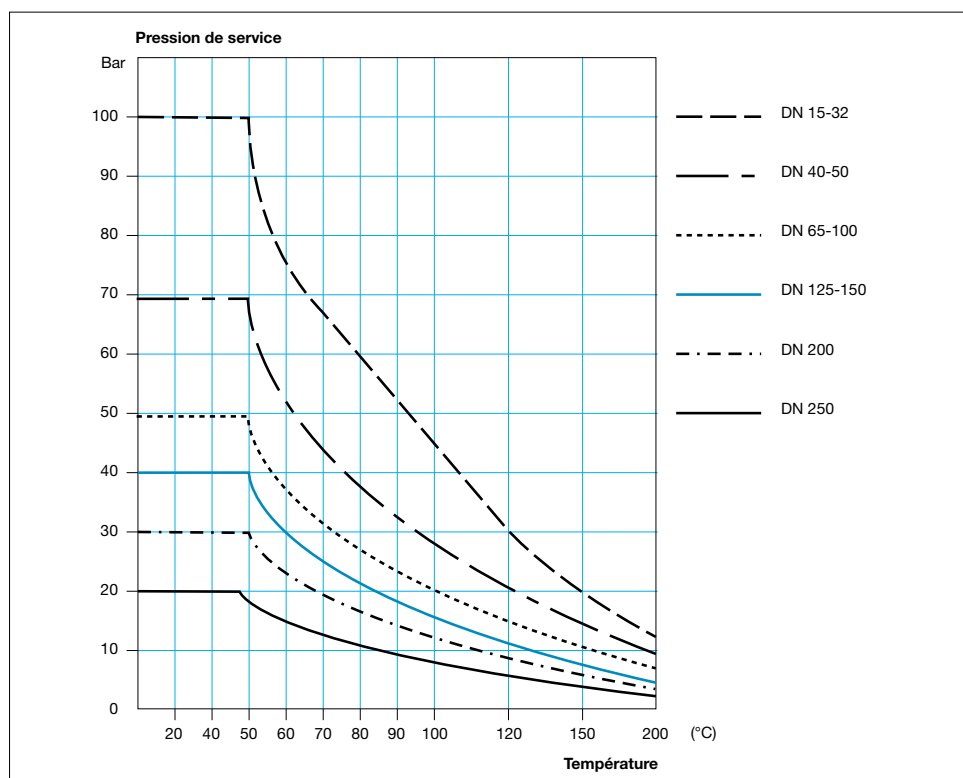
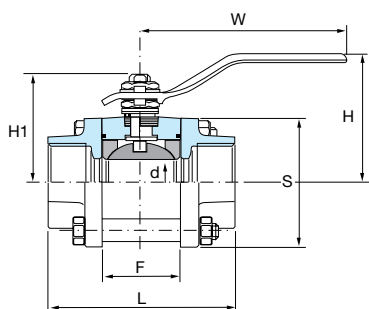

Les valeurs indiquées sont valables pour les exécutions à passage réduit, équipées de sièges en PTFE.

Tableau 1: Dimensions fig. 3353

DN	BSP	Ød mm	L mm	F mm	W mm	H1 mm	H mm	S mm	Poids kg
8	1/4"	11,1	65	20,4	145	37	58	45	0,6
10	3/8"	11,1	65	20,4	145	37	58	45	0,6
15	1/2"	11,1	65	20,4	145	37	58	45	0,6
20	3/4"	14,2	72,5	24,5	145	39	60	52	0,8
25	1"	20,6	85,4	31,4	185	53	75	60	1,4
32	1.1/4"	25,4	99,3	41,3	185	58	80	68	1,8
40	1.1/2"	31,7	110,4	48,4	200	71	95	76	2,8
50	2"	38	126,3	56,3	200	76	100	88	3,8
65	2.1/2"	50	160	71,4	250	86	105	130	8,0
80	3"	62	180	88,9	480	154	154	165	14,0
100	4"	82,4	214	108,5	480	169	169	206	24,0



Vanne à boule 3-pièces en acier MECAFRANCE Fig. 3352

Passage standard et raccordement par embouts à souder ISO

Corps	: - acier forgé 1.0460 (jusqu'à 4" - DN100) - acier coulé 1.0619 (à partir de 5" - DN125)
Embouts	: acier forgé 1.0460
Boisseau	: acier inox 1.4408
Tige	: acier inox 1.4404
Sièges	: PTFE
Joint de tige	: PTFE chargé verre et graphite
Levier	: acier Ck35/St37
Raccordement	: deux extrémités à souder suivant ISO 1127
Construction	: 3 parties, passage réduit
Pression de travail	: voir graphique
Température	: voir graphique
Options	: - différents matériaux de siège tels que renfort fibre de verre, PVDF, PE, PEEK, DELRIN ou TF4215 (exécution haute température) - exécution sans zone morte, exécution sécurité-feu, exécution cryogénie jusqu'à -196 °C et exécution dégraissée pour application oxygène - raccords par emboîtures à souder ou taraudé NPT suivant ANSI B2.1 - exécution à 3 voies et exécution fond de cuve - enveloppe chauffante et extension de tige - levier ovale et version cadenassable - livraison avec certificat suivant EN 10204 - exécution HT suivant la directive ATEX 94/9/EC; Ex II 2 G D

Toutes les vannes à boule sont conformes à la directive PED 97/23/EC

- DN8 - DN25 : Art. 3.3

- DN32 - DN250 : Cat. III

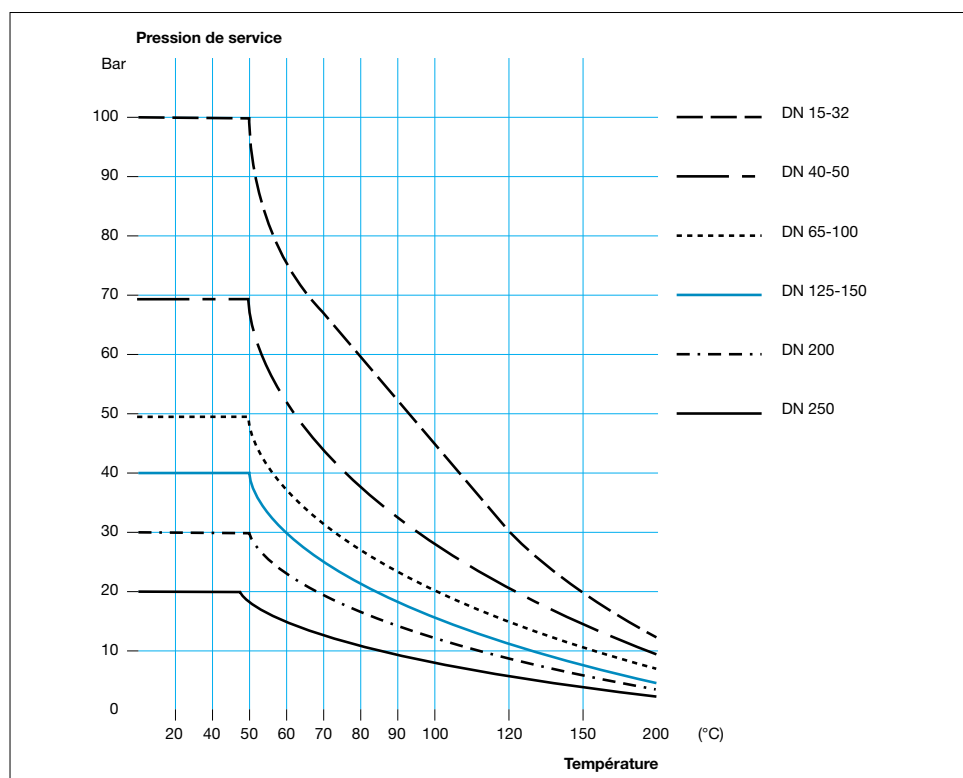
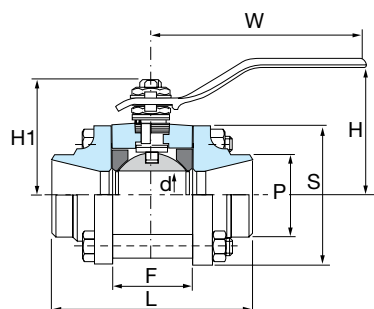

Les valeurs indiquées sont valables pour les exécutions à passage réduit, équipées de sièges en PTFE.

Tableau 1: Dimensions fig. 3352

DN	Ød mm	L mm	F mm	W mm	H1 mm	H mm	S mm	ØP mm	Poids kg
8	11,1	65	20,4	145	37	58	45	21,3	0,6
10	11,1	65	20,4	145	37	58	45	21,3	0,6
15	11,1	65	20,4	145	37	58	45	21,3	0,6
20	14,2	72,5	24,5	145	39	60	52	26,9	0,8
25	20,6	85,4	31,4	185	53	75	60	33,7	1,3
32	25,4	99,3	41,3	185	58	80	68	42,4	1,8
40	31,7	110,4	48,4	200	71	95	76	48,3	2,8
50	38	126,3	56,3	200	76	100	88	60,3	3,8
65	50	142,6	71,4	250	86	105	130	76,1	7,0
80	62	169,5	88,9	480	154	154	165	88,9	13,0
100	82,4	214	108,5	480	169	169	206	114,3	22,0
125	100	277	134,6	480	183	183	234	139,7	35,0
150	100	307	134,6	480	183	183	234	168,3	40,0
200	150	409	189,1	720	268	268	345	219,1	85,0
250	200	460	248	800	318	318	428	273,0	150,0



Vanne à boule 3-pièces en inox MECAFRANCE Fig. 3351
Passage standard et raccordement par embouts taraudés BSP

Corps	: - acier inox 1.4404 (jusqu'à 2" - DN50) - acier inox 1.4408 (à partir de 2.1/2" - DN65)
Embouts	: acier inox 1.4404
Boisseau	: acier inox 1.4408
Tige	: acier inox 1.4404
Sièges	: PTFE
Joint de tige	: PTFE chargé verre et graphite
Levier	: - acier inox 1.4016 (jusqu'à 2") - acier Ck35/St37 (à partir de 2.1/2")
Raccordement	: deux extrémités BSP taraudé suivant DIN 2999
Construction	: 3 parties, passage réduit
Pression de travail	: voir graphique
Température	: voir graphique
Options	: - différents matériaux de siège tels que renfort fibre de verre, PVDF, PE, PEEK, DELRIN ou TF4215 (exécution haute température) - exécution sans zone morte, exécution sécurité-feu, exécution cryogénie jusqu'à -196 °C et exécution dégraissée pour application oxygène - raccords par emboîtures à souder ou taraudé NPT suivant ANSI B2.1 - exécution à 3 voies et exécution fond de cuve - enveloppe chauffante et extension de tige - levier ovale et version cadennassable - livraison avec certificat suivant EN 10204 - exécution HT suivant la directive ATEX 94/9/EC; Ex II 2 G D

Toutes les vannes à boule sont conformes à la directive PED 97/23/EC

- DN8 - DN25 : Art. 3.3

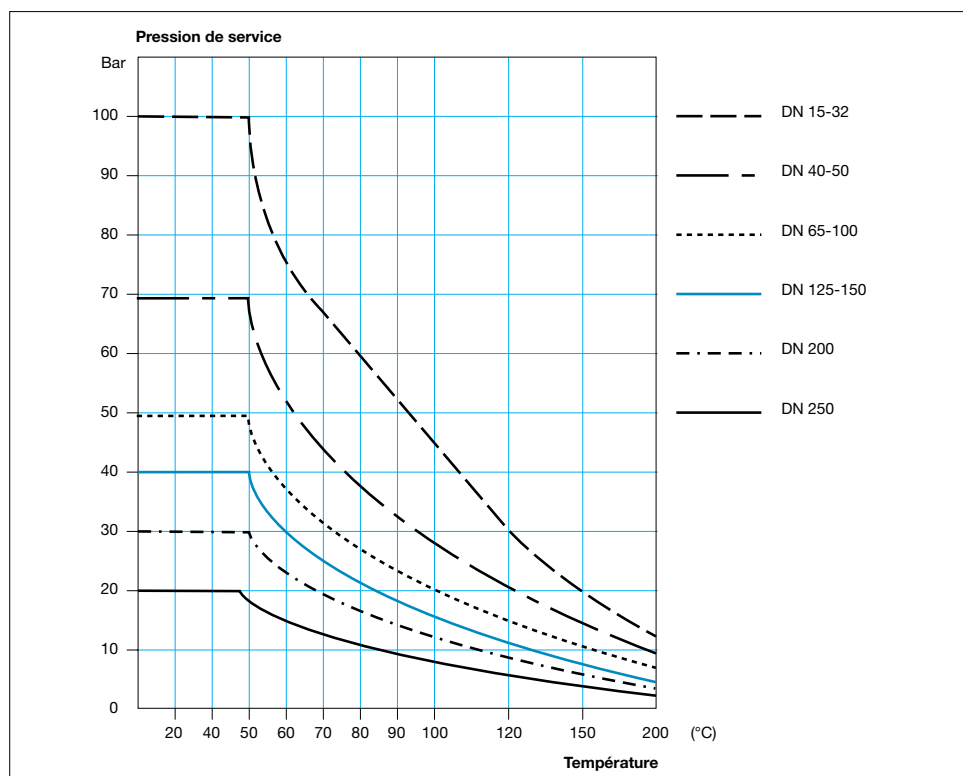
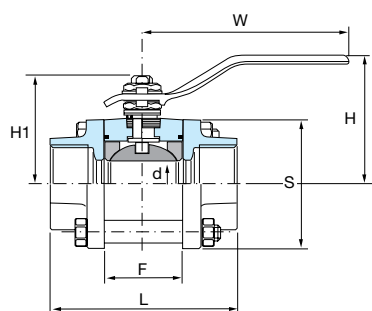
- DN32 - DN100 : Cat. III



Les valeurs indiquées sont valables pour les exécutions à passage réduit, équipées de sièges en PTFE.

Tableau 1: Dimensions fig. 3351

DN	BSP	Ød mm	L mm	F mm	W mm	H1 mm	H mm	S mm	Poids kg
8	1/4"	11,1	65	20,4	125	37	52	45	0,6
10	3/8"	11,1	65	20,4	125	37	52	45	0,6
15	1/2"	11,1	65	20,4	125	37	52	45	0,6
20	3/4"	14,2	72,5	24,5	125	39	55	52	0,8
25	1"	20,6	85,4	31,4	160	53	65	60	1,4
32	1.1/4"	25,4	99,3	41,3	160	58	70	68	1,8
40	1.1/2"	31,7	110,4	48,4	200	71	85	76	2,8
50	2"	38	126,3	56,3	200	76	90	88	3,8
65	2.1/2"	50	160	71,4	250	86	105	130	8,0
80	3"	62	180	88,9	480	154	154	165	14,0
100	4"	82,4	214	108,5	480	169	169	206	24,0

**Vanne à boule 3-pièces en inox MECAFRANCE Fig. 3350****Passage standard et raccordement par embouts à souder ISO**

Corps	: - acier inox 1.4404 (jusqu'à 2" - DN50) - acier inox 1.4408 (à partir de 2.1/2" - DN65)
Embouts	: acier inox 1.4404
Boisseau	: acier inox 1.4408
Tige	: acier inox 1.4404
Sièges	: PTFE
Joint de tige	: PTFE chargé verre et graphite
Levier	: - acier inox 1.4016 (jusqu'à DN50) - acier Ck35/St37 (à partir de DN65)
Raccordement	: deux extrémités à souder suivant ISO 1127
Construction	: 3 parties, passage réduit
Pression de travail	: voir graphique
Température	: voir graphique
Options	: - différents matériaux de siège tels que renfort fibre de verre, PVDF, PE, PEEK, DELRIN ou TF4215 (exécution haute température) - exécution sans zone morte, exécution sécurité-feu, exécution cryogénie jusqu'à -196 °C et exécution dégraissée pour application oxygène - raccords par emboîtures à souder ou taraudé NPT suivant ANSI B2.1 - exécution à 3 voies et exécution fond de cuve - enveloppe chauffante et extension de tige - levier ovale et version cadenassable - livraison avec certificat suivant EN 10204 - exécution HT suivant la directive ATEX 94/9/EC; Ex II 2 G D

Toutes les vannes à boule sont conformes à la directive PED 97/23/EC

- DN8 - DN25 : Art. 3.3

- DN32 - DN250 : Cat. III

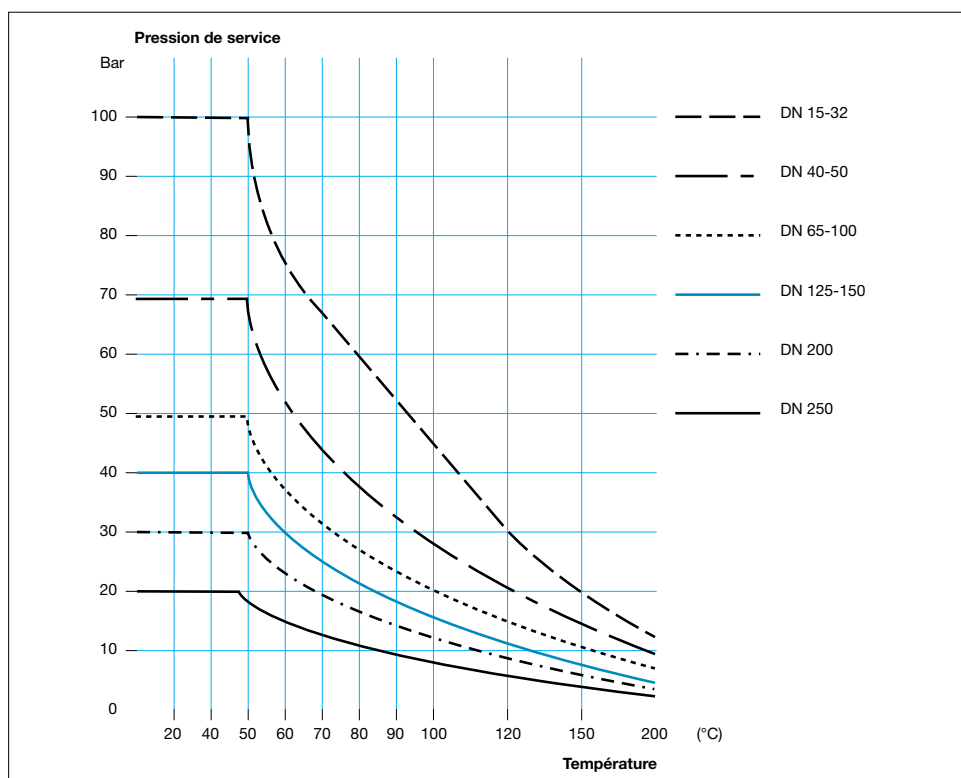
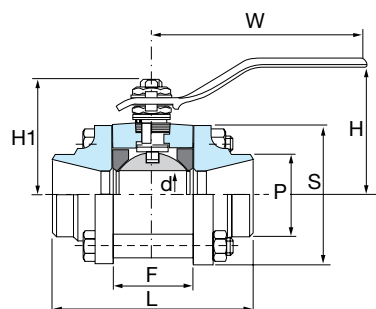

Les valeurs indiquées sont valables pour les exécutions à passage réduit, équipées de sièges en PTFE.

Tableau 1: Dimensions fig. 3350

DN	Ød mm	L mm	F mm	W mm	H1 mm	H mm	S mm	ØP mm	Poids kg
8	11,1	65	20,4	125	37	52	45	21,3	0,6
10	11,1	65	20,4	125	37	52	45	21,3	0,6
15	11,1	65	20,4	125	37	52	45	21,3	0,6
20	14,2	72,5	24,5	125	39	55	52	26,9	0,8
25	20,6	85,4	31,4	160	53	65	60	33,7	1,3
32	25,4	99,3	41,3	160	58	70	68	42,4	1,8
40	31,7	110,4	48,4	200	71	85	76	48,3	2,8
50	38	126,3	56,3	200	76	90	88	60,3	3,8
65	50	142,6	71,4	250	86	105	130	76,1	7,0
80	62	169,5	88,9	480	154	154	165	88,9	13,0
100	82,4	214	108,5	480	169	169	206	114,3	22,0
125	100	277	134,6	480	183	183	234	139,7	35,0
150	100	307	134,6	480	183	183	234	168,3	40,0
200	150	409	189,1	720	268	268	345	219,1	85,0
250	200	460	248	800	318	318	428	273,0	150,0

**Vanne à boule 3-pièces en acier MECAFRANCE Fig. 3463
équipée d'une embase d'automatisation DIN-ISO 5211.****Passage intégral et raccordement taraudé BSP**

Prévu pour le montage d'une commande électrique ou pneumatique

Corps	: acier coulé 1.0619
Embouts	: acier forgé 1.0460
Boisseau	: acier inox 1.4408
Tige	: acier inox 1.4404
Sièges	: PTFE
Joint de tige	: PTFE chargé verre et graphite
Raccordement	: deux extrémités BSP taraudé suivant DIN 2999
Construction	: 3 parties, passage intégral
Pression de travail	: voir graphique
Température	: voir graphique

Options	: - montage d'un levier - différents matériaux de siège tels que renfort fibre de verre, PVDF, PE, PEEK, DELRIN ou TF4215 (exécution haute température) - exécution sans zone morte, exécution sécurité-feu, exécution cryogénie jusqu'à -196 °C et exécution dégraissée pour application oxygène - raccords par emboîtures à souder ou taraudé NPT suivant ANSI B2.1 - exécution à 3 voies et exécution fond de cuve - enveloppe chauffante et extension de tige - levier avec rappel par ressort et version cadenassable - livraison avec certificat suivant EN 10204 - exécution HT suivant la directive ATEX 94/9/EC; Ex II 2 G D
----------------	---

Toutes les vannes à boule sont conformes à la directive PED 97/23/EC

- DN8 - DN25 : Art. 3.3
- DN32 - DN80 : Cat. III

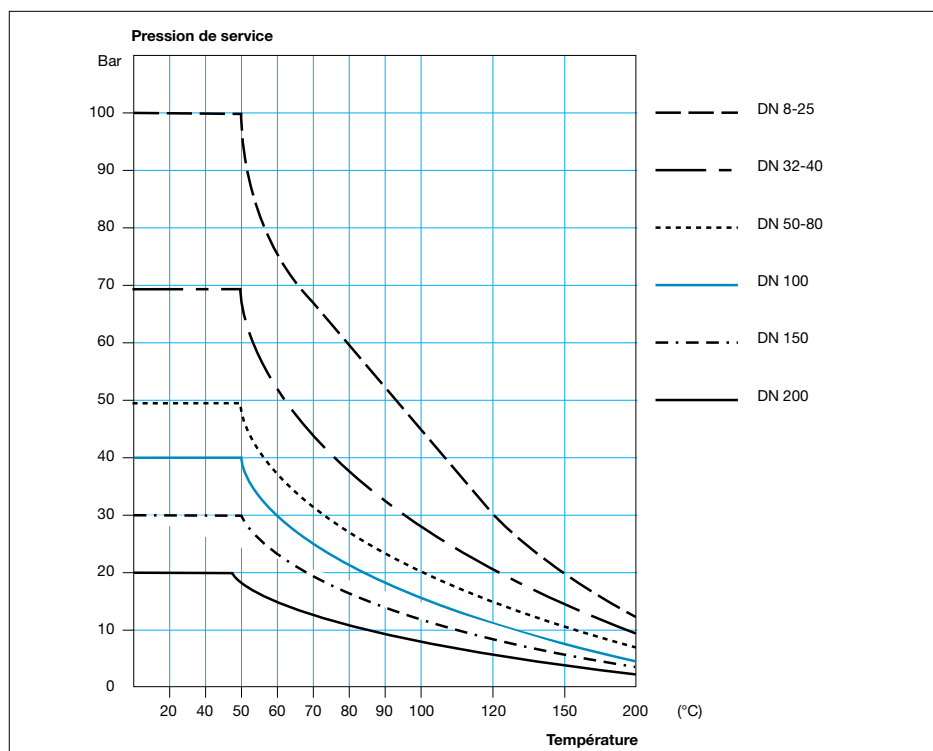
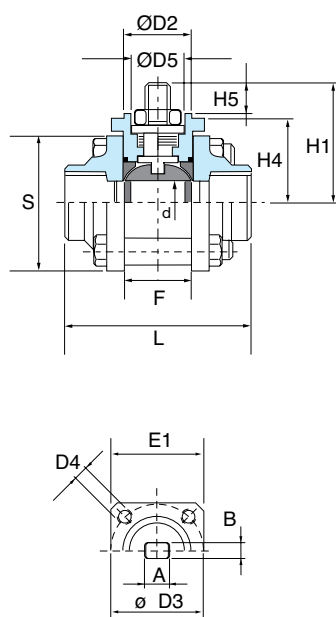

Les valeurs indiquées sont valables pour les exécutions à passage intégrale, équipées de sièges en PTFE.

Tableau 1: Dimensions fig. 3463

DN	BSP	Ød mm	L mm	F mm	E mm	Poids kg
8	1/4"	11,1	65	20,4	45	0,6
10	3/8"	11,1	65	20,4	45	0,6
15	1/2"	14,2	72,5	24,5	52	0,8
20	3/4"	20,6	85,4	31,4	60	1,2
25	1"	25,4	99,3	41,3	68	1,7
32	1.1/4"	31,7	110,4	48,4	76	2,7
40	1.1/2"	38	126,3	56,3	88	4,0
50	2"	50	142,6	71,4	130	7,5
65	2.1/2"	62	169,5	88,9	165	13,0
80	3"	82,4	214	108,5	206	24,0

Tableau 2: Dimensions fig. 3463 tige et bride de montage

DN	BSP	ISO 5211	A	B	H1	H4	H5 min	E1	ØD2	ØD3	D4	D4 profondeur du filet	ØD5
8	1/4"	F03	9,5	5,4	40,0	30,0	6	36	25	36	M5	5	22
10	3/8"	F03	9,5	5,4	40,0	30,0	6	36	25	36	M5	5	22
15	1/2"	F03	9,5	5,4	42,0	32,0	6	36	25	36	M5	5	22
20	3/4"	F04	11,0	7,5	53,0	38,0	13	42	30	42	M5	5	25
25	1"	F04	11,0	7,5	58,0	36,0	13	42	30	42	M5	8	25
32	1.1/4"	F05	14,3	8,9	71,0	42,0	17	48	35	50	M6	8	30
40	1.1/2"	F05	14,3	8,9	76,0	46,0	17	54	35	50	M6	8	30
50	2"	F07	14,3	8,9	86,0	70,0	17	70	55	70	M8	9	45
65	2.1/2"	F07	22,5	19,0	153,0	99,0	17	90	55	70	M8	8	45
80	3"	F10	22,5	19,0	168,0	114,0	17	125	70	102	M10	10	64



**Vanne à boule 3-pièces en acier MECAFRANCE Fig. 3462
équipée d'une embase d'automatisation DIN-ISO 5211.**

Passage intégral et raccordement par embouts à souder ISO

Prévu pour le montage d'une commande électrique ou pneumatique

Corps	: acier coulé 1.0619
Embouts	: acier forgé 1.0460
Boisseau	: acier inox 1.4408
Tige	: acier inox 1.4404
Sièges	: PTFE
Joint de tige	: PTFE chargé verre et graphite
Raccordement	: deux extrémités à souder suivant ISO 1127
Construction	: 3 parties, passage intégral
Pression de travail	: voir graphique
Température	: voir graphique

Options	: - montage d'un levier - différents matériaux de siège tels que renfort fibre de verre, PVDF, PE, PEEK, DELRIN ou TF4215 (exécution haute température) - exécution sans zone morte, exécution sécurité-feu, exécution cryogénie jusqu'à -196 °C et exécution dégraissée pour application oxygène - raccords par emboîtures à souder ou taraudé NPT suivant ANSI B2.1 - exécution à 3 voies et exécution fond de cuve - enveloppe chauffante et extension de tige - levier avec rappel par ressort et version cadenassable - livraison avec certificat suivant EN 10204 - exécution HT suivant la directive ATEX 94/9/EC; Ex II 2 G D
----------------	---

Toutes les vannes à boule sont conformes à la directive PED 97/23/EC

- DN8 - DN25 : Art. 3.3
- DN32 - DN200 : Cat. III

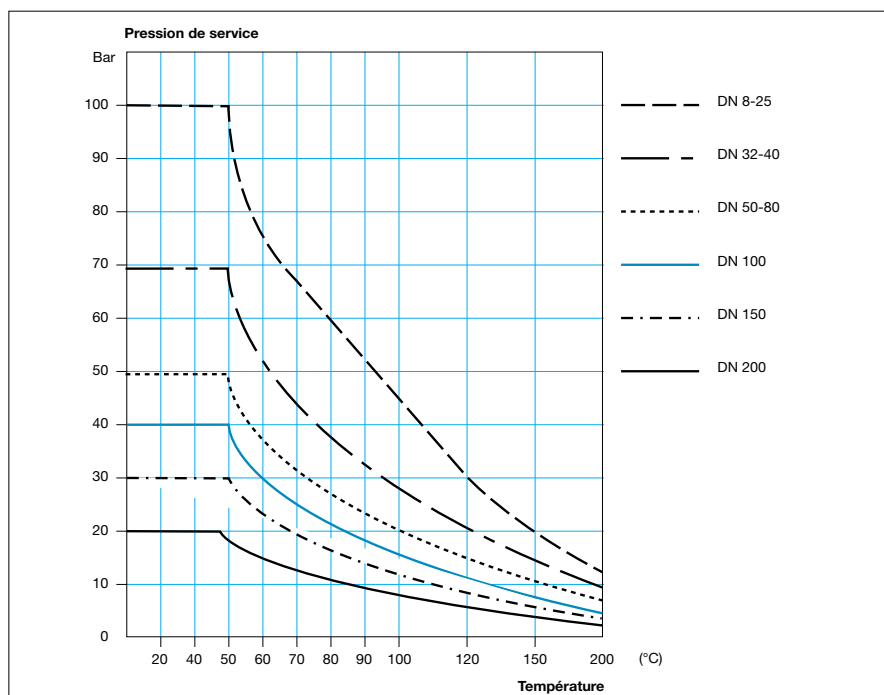
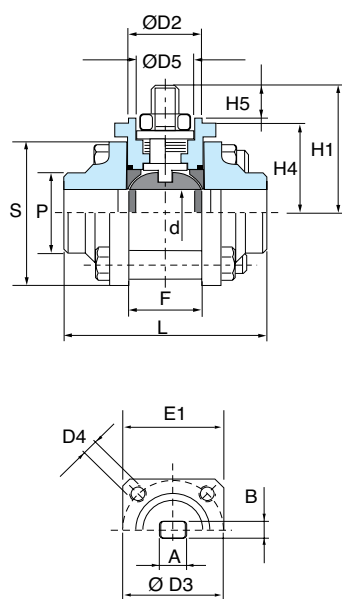

Les valeurs indiquées sont valables pour les exécutions à passage intégrale, équipées de sièges en PTFE.

Tableau 1: Dimensions fig. 3462

DN	Ød mm	L mm	F mm	S mm	ØP mm	Poids kg
8	11,1	65	20,4	45	13,5	0,5
10	11,1	65	20,4	45	17,2	0,5
15	14,2	72,5	24,5	52	21,3	0,8
20	20,6	85,4	31,4	60	26,9	1,3
25	25,4	99,3	41,3	68	33,7	1,8
32	31,7	110,4	48,4	76	42,4	2,8
40	38	126,3	56,3	88	48,3	3,8
50	50	142,6	71,4	130	60,3	6,5
65	62	169,5	88,9	165	76,1	12,0
80	82,4	214	108,5	206	88,9	22,0
100	100	277	134,6	234	114,3	40,0
150	150	409	189,1	345	168,3	80,0
200	200	460	248,0	428	219,1	130,0

Tableau 2: Dimensions fig. 3462 tige et bride de montage

DN	ISO 5211	A	B	H1	H4	H5 min	E1	ØD2	ØD3	D4	D4 profondeur du filet	ØD5
8	F03	9,5	5,4	40,0	30,0	6	36	25	36	M5	5	22
10	F03	9,5	5,4	40,0	30,0	6	36	25	36	M5	5	22
15	F03	9,5	5,4	42,0	32,0	6	36	25	36	M5	5	22
20	F04	11,0	7,5	53,0	38,0	13	42	30	42	M5	5	25
25	F04	11,0	7,5	58,0	36,0	13	42	30	42	M5	8	25
32	F05	14,3	8,9	71,0	42,0	17	48	35	50	M6	8	30
40	F05	14,3	8,9	76,0	46,0	17	54	35	50	M6	8	30
50	F07	14,3	8,9	86,0	70,0	17	70	55	70	M8	9	45
65	F07	22,5	19,0	153,0	99,0	17	90	55	70	M8	8	45
80	F10	22,5	19,0	168,0	114,0	17	125	70	102	M10	10	64
100	F10	22,5	19,0	182,0	128,0	17	125	70	102	M10	10	64
150	F12	35,0	28,5	258,0	186,0	28	150	85	125	M12	12	65
200	F14	38,0	30,0	305,0	232,0	28	175	100	140	M16	16	-



**Vanne à boule 3-pièces en inox MECAFRANCE Fig. 3461
équipée d'une embase d'automatisation DIN-ISO 5211.**

Passage intégral et raccordement taraudé BSP

Prévu pour le montage d'une commande électrique ou pneumatique

Corps	: acier inox 1.4408
Embouts	: acier inox 1.4404
Boisseau	: acier inox 1.4408
Tige	: acier inox 1.4404
Sièges	: PTFE
Joint de tige	: PTFE chargé verre et graphite
Raccordement	: deux extrémités BSP taraudé suivant DIN 2999
Construction	: 3 parties, passage intégral
Pression de travail	: voir graphique
Température	: voir graphique
Options	<ul style="list-style-type: none"> - montage d'un levier - différents matériaux de siège tels que renfort fibre de verre, PVDF, PE, PEEK, DELRIN ou TF4215 (exécution haute température) - exécution sans zone morte, exécution sécurité-feu, exécution cryogénie jusqu'à -196 °C et exécution dégraissée pour application oxygène - raccords par emboîtures à souder ou taraudé NPT suivant ANSI B2.1 - exécution à 3 voies et exécution fond de cuve - enveloppe chauffante et extension de tige - levier avec rappel par ressort et version cadennassable - livraison avec certificat suivant EN 10204 - exécution HT suivant la directive ATEX 94/9/EC; Ex II 2 G D

Toutes les vannes à boule sont conformes à la directive PED 97/23/EC

- DN8 - DN25 : Art. 3.3
- DN32 - DN80 : Cat. III

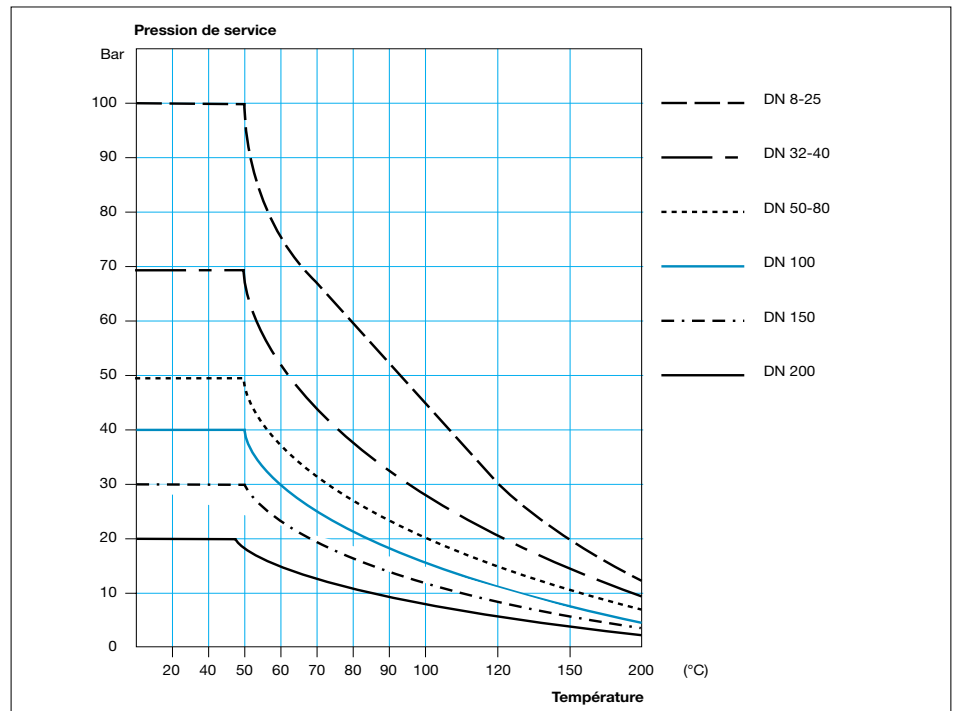
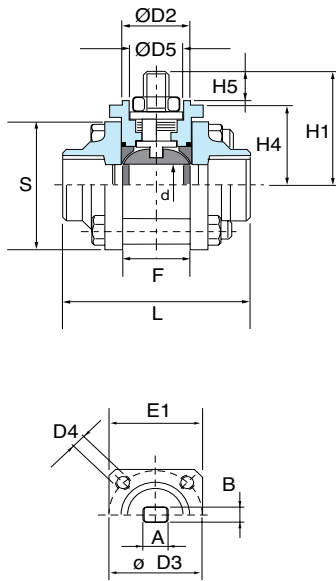

Les valeurs indiquées sont valables pour les exécutions à passage intégrale, équipées de sièges en PTFE.

Tableau 1: Dimensions fig. 3461

DN	BSP	Ød mm	L mm	F mm	S mm	Poids kg
8	1/4"	11,1	65	20,4	45	0,5
10	3/8"	11,1	65	20,4	45	0,6
15	1/2"	14,2	72,5	24,5	52	0,8
20	3/4"	20,6	85,4	31,4	60	1,2
25	1"	25,4	99,3	41,3	68	1,7
32	1.1/4"	31,7	110,4	48,4	76	2,7
40	1.1/2"	38	126,3	56,3	88	4,0
50	2"	50	142,6	71,4	130	7,5
65	2.1/2"	62	169,5	88,9	165	13,0
80	3"	82,4	214	108,5	206	24,0

Tableau 2: Dimensions fig. 3461 tige et bride de montage

DN	BSP	ISO 5211	A	B	H1	H4	H5 min	E1	ØD2	ØD3	D4	D4 profondeur du filet	ØD5
8	1/4"	F03	9,5	5,4	40,0	30,0	6	36	25	36	M5	5	22
10	3/8"	F03	9,5	5,4	40,0	30,0	6	36	25	36	M5	5	22
15	1/2"	F03	9,5	5,4	42,0	32,0	6	36	25	36	M5	5	22
20	3/4"	F04	11,0	7,5	53,0	38,0	13	42	30	42	M5	5	25
25	1"	F04	11,0	7,5	58,0	36,0	13	42	30	42	M5	8	25
32	1.1/4"	F05	14,3	8,9	71,0	42,0	17	48	35	50	M6	8	30
40	1.1/2"	F05	14,3	8,9	76,0	46,0	17	54	35	50	M6	8	30
50	2"	F07	14,3	8,9	86,0	70,0	17	70	55	70	M8	9	45
65	2.1/2"	F07	22,5	19,0	153,0	99,0	17	90	55	70	M8	8	45
80	3"	F10	22,5	19,0	168,0	114,0	17	125	70	102	M10	10	64

**Vanne à boule 3-pièces en inox MECAFRANCE Fig. 3460 équipée d'une embase d'automatisation DIN-ISO 5211.****Passage intégral et raccordement par embouts à souder ISO**

Prévu pour le montage d'une commande électrique ou pneumatique

Corps	: acier inox 1.4408
Embouts	: acier inox 1.4404
Boisseau	: acier inox 1.4408
Tige	: acier inox 1.4404
Sièges	: PTFE
Joint de tige	: PTFE chargé verre et graphite
Raccordement	: deux extrémités à souder suivant ISO 1127
Construction	: 3 parties, passage intégral
Pression de travail	: voir graphique
Température	: voir graphique

Options	: - montage d'un levier - différents matériaux de siège tels que renfort fibre de verre, PVDF, PE, PEEK, DELRIN ou TF4215 (exécution haute température) - exécution sans zone morte, exécution sécurité-feu, exécution cryogénie jusqu'à -196 °C et exécution dégraissée pour application oxygène - raccords par emboîtures à souder ou taraudé NPT suivant ANSI B2.1 - exécution à 3 voies et exécution fond de cuve - enveloppe chauffante et extension de tige - levier avec rappel par ressort et version cadennassable - livraison avec certificat suivant EN 10204 - exécution HT suivant la directive ATEX 94/9/EC; Ex II 2 G D
----------------	--

Toutes les vannes à boule sont conformes à la directive PED 97/23/EC

- DN8 - DN25 : Art. 3.3
- DN32 - DN200 : Cat. III

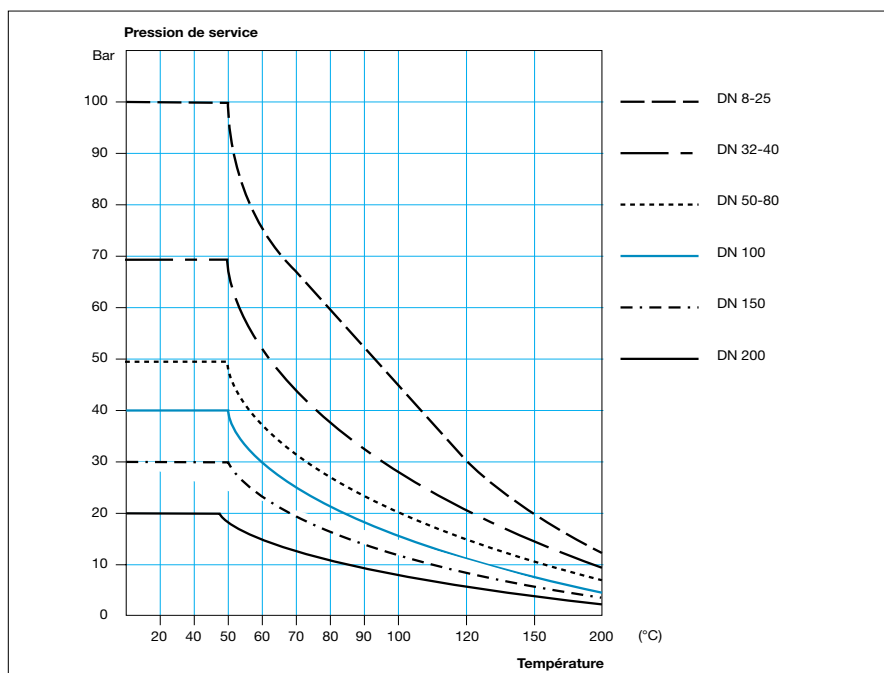
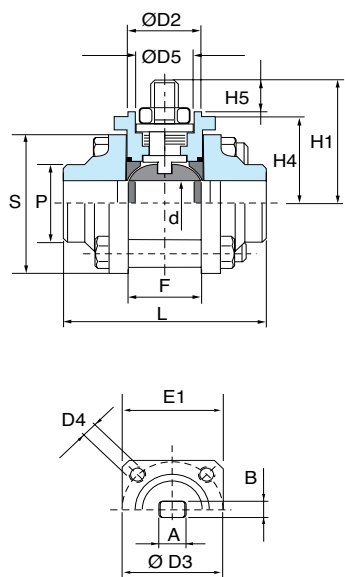

Les valeurs indiquées sont valables pour les exécutions à passage intégrale, équipées de sièges en PTFE.

Tableau 1: Dimensions fig. 3460

DN	Ød mm	L mm	F mm	S mm	ØP mm	Poids kg
8	11,1	65	20,4	45	13,5	0,5
10	11,1	65	20,4	45	17,2	0,5
15	14,2	72,5	24,5	52	21,3	0,8
20	20,6	85,4	31,4	60	26,9	1,3
25	25,4	99,3	41,3	68	33,7	1,8
32	31,7	110,4	48,4	76	42,4	2,8
40	38	126,3	56,3	88	48,3	3,8
50	50	142,6	71,4	130	60,3	6,5
65	62	169,5	88,9	165	76,1	12,0
80	82,4	214	108,5	206	88,9	22,0
100	100	277	134,6	234	114,3	40,0
150	150	409	189,1	345	168,3	80,0
200	200	460	248,0	428	219,1	130,0

Tableau 2: Dimensions fig. 3460 tige et bride de montage

DN	ISO 5211	A	B	H1	H4	H5 min	E1	ØD2	ØD3	D4	D4 profondeur du filet	ØD5
8	F03	9,5	5,4	40,0	30,0	6	36	25	36	M5	5	22
10	F03	9,5	5,4	40,0	30,0	6	36	25	36	M5	5	22
15	F03	9,5	5,4	42,0	32,0	6	36	25	36	M5	5	22
20	F04	11,0	7,5	53,0	38,0	13	42	30	42	M5	5	25
25	F04	11,0	7,5	58,0	36,0	13	42	30	42	M5	8	25
32	F05	14,3	8,9	71,0	42,0	17	48	35	50	M6	8	30
40	F05	14,3	8,9	76,0	46,0	17	54	35	50	M6	8	30
50	F07	14,3	8,9	86,0	70,0	17	70	55	70	M8	9	45
65	F07	22,5	19,0	153,0	99,0	17	90	55	70	M8	8	45
80	F10	22,5	19,0	168,0	114,0	17	125	70	102	M10	10	64
100	F10	22,5	19,0	182,0	128,0	17	125	70	102	M10	10	64
150	F12	35,0	28,5	258,0	186,0	28	150	85	125	M12	12	65
200	F14	38,0	30,0	305,0	232,0	28	175	100	140	M16	16	-

**Vanne à boule 3-pièces en acier MECAFRANCE Fig. 3363 équipée d'une embase d'automatisation DIN-ISO 5211.****Passage standard et raccordement taraudé BSP**

Prévu pour le montage d'une commande électrique ou pneumatique

Corps	: acier coulé 1.0619
Embouts	: acier forgé 1.0460
Boisseau	: acier inox 1.4408
Tige	: acier inox 1.4404
Sièges	: PTFE
Joint de tige	: PTFE chargé verre et graphite
Raccordement	: deux extrémités BSP taraudé suivant DIN 2999
Construction	: 3 parties, passage réduit
Pression de travail	: voir graphique
Température	: voir graphique

Options	: - montage d'un levier - différents matériaux de siège tels que renfort fibre de verre, PVDF, PE, PEEK, DELRIN ou TF4215 (exécution haute température) - exécution sans zone morte, exécution sécurité-feu, exécution cryogénie jusqu'à -196 °C et exécution dégraissée pour application oxygène - raccords par emboîtures à souder ou taraudé NPT suivant ANSI B2.1 - exécution à 3 voies et exécution fond de cuve - enveloppe chauffante et extension de tige - levier avec rappel par ressort et version cadennassable - livraison avec certificat suivant EN 10204 - exécution HT suivant la directive ATEX 94/9/EC; Ex II 2 G D
----------------	--

Toutes les vannes à boule sont conformes à la directive PED 97/23/EC

- DN8 - DN25 : Art. 3.3
- DN32 - DN100 : Cat. III

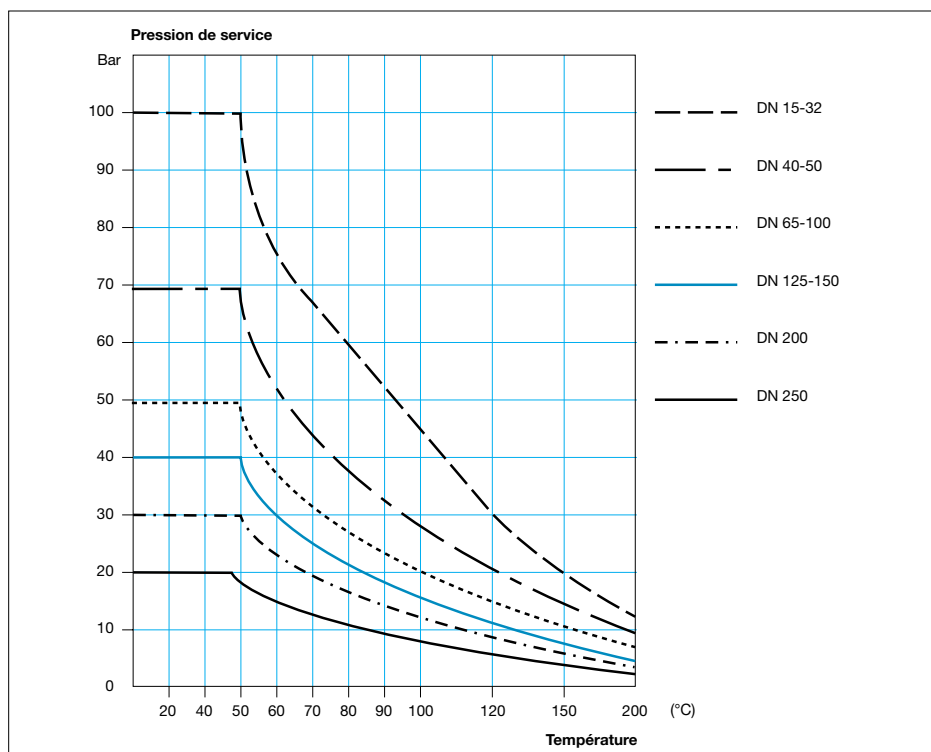
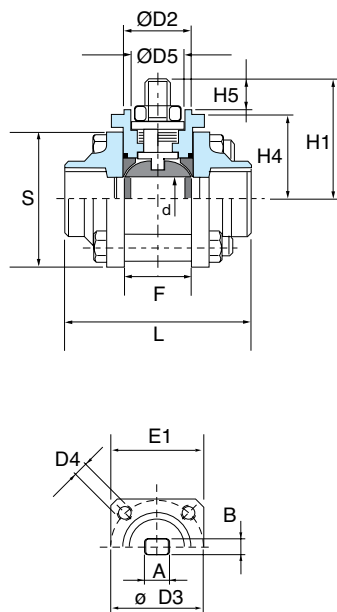

Les valeurs indiquées sont valables pour les exécutions à passage réduit, équipées de sièges en PTFE.

Tableau 1: Dimensions fig. 3363

DN	BSP	Ød mm	L mm	F mm	S mm	Poids kg
8	1/4"	11,1	65	20,4	45	0,6
10	3/8"	11,1	65	20,4	45	0,6
15	1/2"	11,1	65	20,4	45	0,6
20	1/4"	14,2	72,5	24,5	52	0,8
25	1"	20,6	85,4	31,4	60	1,4
32	1.1/4"	25,4	99,3	41,3	68	1,8
40	1.1/2"	31,7	110,4	48,4	76	2,8
50	2"	38	126,3	56,3	88	3,8
65	2.1/2"	50	142,6	71,4	130	8,0
80	3"	62	169,5	88,9	165	14,0
100	4"	82,4	214	108,5	206	24,0

Tableau 2: Dimensions fig. 3363 tige et bride de montage

DN	BSP	ISO 5211	A	B	H1	H4	H5 min	E1	ØD2	ØD3	D4	D4 profondeur du filet	ØD5
8	1/4"	F03	9,5	5,4	40,0	30,0	6	36	25	36	M5	5	22
10	3/8"	F03	9,5	5,4	40,0	30,0	6	36	25	36	M5	5	22
15	1/2"	F03	9,5	5,4	40,0	30,0	6	36	25	36	M5	5	22
20	3/4"	F03	9,5	5,4	42,0	32,0	6	36	25	36	M5	5	22
25	1"	F04	11,0	7,5	53,0	38,0	13	42	30	42	M5	5	25
32	1.1/4"	F04	11,0	7,5	58,0	36,0	13	42	30	42	M5	8	25
40	1.1/2"	F05	14,3	8,9	71,0	42,0	17	48	35	50	M6	8	30
50	2"	F05	14,3	8,9	76,0	46,0	17	54	35	50	M6	8	30
65	2.1/2"	F07	14,3	8,9	86,0	70,0	17	70	55	70	M8	9	45
80	3"	F07	22,5	19,0	153,0	99,0	17	90	55	70	M8	8	45
100	4"	F10	22,5	19,0	168,0	114,0	17	125	70	102	M10	10	64



**Vanne à boule 3-pièces en acier MECAFRANCE Fig. 3362
équipée d'une embase d'automatisation DIN-ISO 5211.**

Passage standard et raccordement par embouts à souder ISO

Prévu pour le montage d'une commande électrique ou pneumatique

Corps	: acier coulé 1.0619
Embouts	: acier forgé 1.0460
Boisseau	: acier inox 1.4408
Tige	: acier inox 1.4404
Sièges	: PTFE
Joint de tige	: PTFE chargé verre et graphite
Raccordement	: deux extrémités à souder suivant ISO 1127
Construction	: 3 parties, passage réduit
Pression de travail	: voir graphique
Température	: voir graphique

Options	: - montage d'un levier - différents matériaux de siège tels que renfort fibre de verre, PVDF, PE, PEEK, DELRIN ou TF4215 (exécution haute température) - exécution sans zone morte, exécution sécurité-feu, exécution cryogénie jusqu'à -196 °C et exécution dégraissée pour application oxygène - raccords par emboîtures à souder ou taraudé NPT suivant ANSI B2.1 - exécution à 3 voies et exécution fond de cuve - enveloppe chauffante et extension de tige - levier avec rappel par ressort et version cadenassable - livraison avec certificat suivant EN 10204 - exécution HT suivant la directive ATEX 94/9/EC; Ex II 2 G D
----------------	---

Toutes les vannes à boule sont conformes à la directive PED 97/23/EC

- DN8 - DN25 : Art. 3.3
- DN32 - DN250 : Cat. III

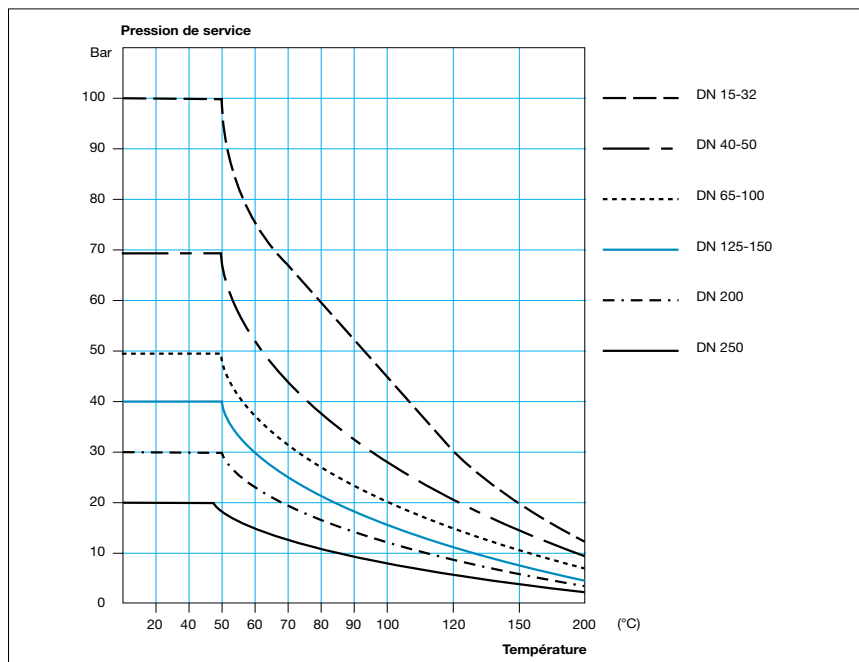
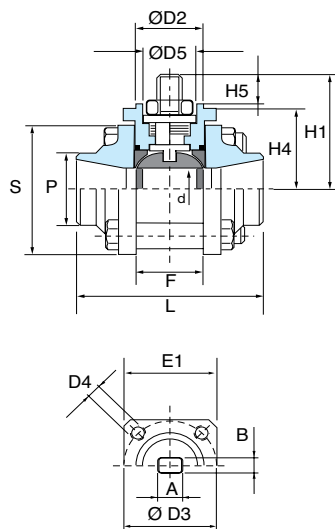

Les valeurs indiquées sont valables pour les exécutions à passage réduit, équipées de sièges en PTFE.

Tableau 1: Dimensions fig. 3362

DN	Ød mm	L mm	F mm	S mm	ØP mm	Poids kg
8	11,1	65	20,4	45	21,3	0,6
10	11,1	65	20,4	45	21,3	0,6
15	11,1	65	20,4	45	21,3	0,6
20	14,2	72,5	24,5	52	26,9	0,8
25	20,6	85,4	31,4	60	33,7	1,3
32	25,4	99,3	41,3	68	42,4	1,8
40	31,7	110,4	48,4	76	48,3	2,8
50	38	126,3	56,3	88	60,3	3,8
65	50	142,6	71,4	130	76,1	7,0
80	62	169,5	88,9	165	88,9	12,0
100	82,4	214	108,5	206	114,3	21,0
125	100	277	134,6	234	139,7	35,0
150	100	307	134,6	234	168,3	40,0
200	150	409	189,1	345	219,1	85,0
250	200	460	248	428	273,0	150,0

Tableau 2: Dimensions fig. 3362 tige et bride de montage

DN	ISO 5211	A	B	H1	H4	H5 min	E1	ØD2	ØD3	D4	D4 profondeur du filet	ØD5
8	F03	9,5	5,4	40,0	30,0	6	36	25	36	M5	5	22
10	F03	9,5	5,4	40,0	30,0	6	36	25	36	M5	5	22
15	F03	9,5	5,4	40,0	30,0	6	36	25	36	M5	5	22
20	F03	9,5	5,4	42,0	32,0	6	36	25	36	M5	5	22
25	F04	11,0	7,5	53,0	38,0	13	42	30	42	M5	5	25
32	F04	11,0	7,5	58,0	36,0	13	42	30	42	M5	8	25
40	F05	14,3	8,9	71,0	42,0	17	48	35	50	M6	8	30
50	F05	14,3	8,9	76,0	46,0	17	54	35	50	M6	8	30
65	F07	14,3	8,9	86,0	70,0	17	70	55	70	M8	9	45
80	F07	22,5	19,0	153,0	99,0	17	90	55	70	M8	8	45
100	F10	22,5	19,0	168,0	114,0	17	125	70	102	M10	10	64
125	F10	22,5	19,0	182,0	128,0	17	125	70	102	M10	10	64
150	F10	22,5	19,0	182,0	128,0	17	125	70	102	M10	10	64
200	F12	35,0	28,5	258,0	186,0	28	150	85	125	M12	12	65
250	F14	38,0	30,0	305,0	232,0	28	175	100	140	M16	16	-

**Vanne à boule 3-pièces en inox MECAFRANCE Fig. 3361
équipée d'une embase d'automatisation DIN-ISO 5211.****Passage standard et raccordement taraudé BSP**

Prévu pour le montage d'une commande électrique ou pneumatique

Corps	: acier inox 1.4408
Embouts	: acier inox 1.4404
Boisseau	: acier inox 1.4408
Tige	: acier inox 1.4404
Sièges	: PTFE
Joint de tige	: PTFE chargé verre et graphite
Raccordement	: deux extrémités BSP taraudé suivant DIN 2999
Construction	: 3 parties, passage réduit
Pression de travail	: voir graphique
Température	: voir graphique

Options	: - montage d'un levier - différents matériaux de siège tels que renfort fibre de verre, PVDF, PE, PEEK, DELRIN ou TF4215 (exécution haute température) - exécution sans zone morte, exécution sécurité-feu, exécution cryogénie jusqu'à -196 °C et exécution dégraissée pour application oxygène - raccords par emboîtures à souder ou taraudé NPT suivant ANSI B2.1 - exécution à 3 voies et exécution fond de cuve - enveloppe chauffante et extension de tige - levier avec rappel par ressort et version cadennassable - livraison avec certificat suivant EN 10204 - exécution HT suivant la directive ATEX 94/9/EC; Ex II 2 G D
----------------	--

Toutes les vannes à boule sont conformes à la directive PED 97/23/EC

- DN8 - DN25 : Art. 3.3
- DN32 - DN100 : Cat. III

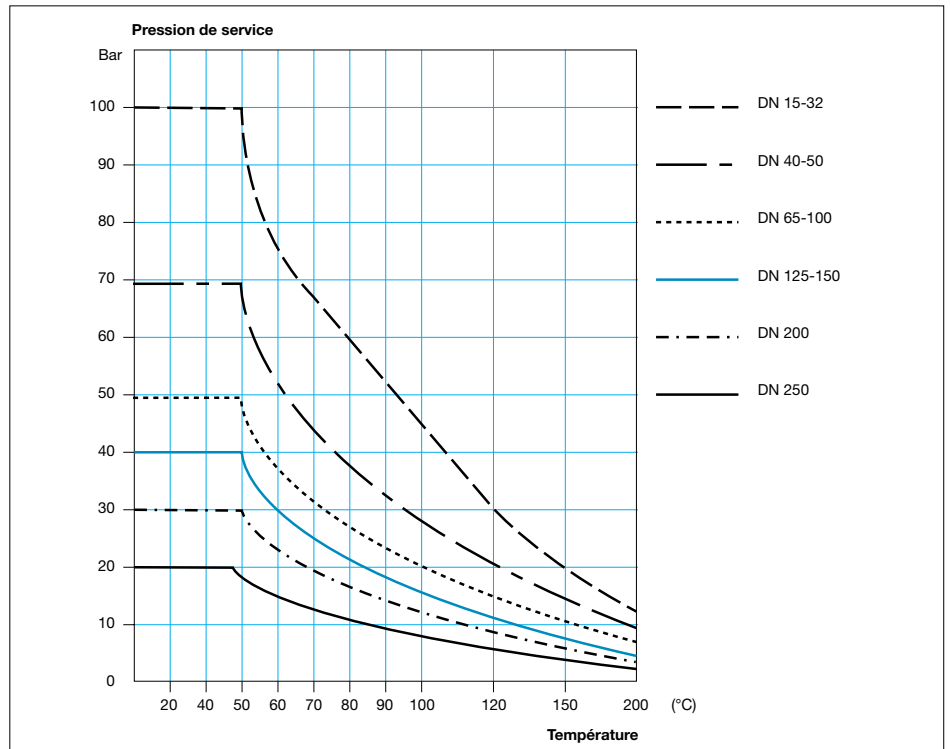
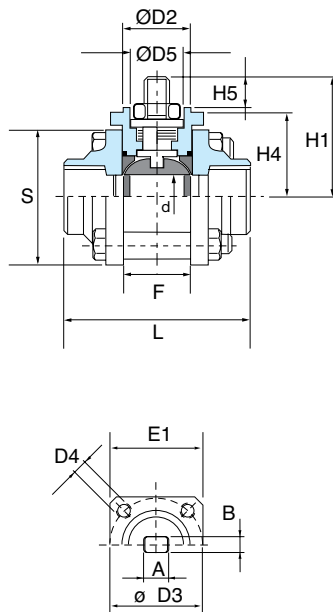

Les valeurs indiquées sont valables pour les exécutions à passage réduit, équipées de sièges en PTFE.

Tableau 1: Dimensions fig. 3361

DN	BSP	Ød mm	L mm	F mm	S mm	Poids kg
8	1/4"	11,1	65	20,4	45	0,6
10	3/8"	11,1	65	20,4	45	0,6
15	1/2"	11,1	65	20,4	45	0,6
20	3/4"	14,2	72,5	24,5	52	0,8
25	1"	20,6	85,4	31,4	60	1,3
32	1.1/4"	25,4	99,3	41,3	68	1,8
40	1.1/2"	31,7	110,4	48,4	76	2,8
50	2"	38	126,3	56,3	88	3,8
65	2.1/2"	50	142,6	71,4	130	7,0
80	3"	62	169,5	88,9	165	13,0
100	4"	82,4	214	108,5	206	23,0

Tableau 2: Dimensions fig. 3361 tige et bride de montage

DN	ISO 5211	A	B	H1	H4	H5 min	E1	ØD2	ØD3	D4	D4 profondeur du filet	ØD5	
8	1/4"	F03	9,5	5,4	40,0	30,0	6	36	25	36	M5	5	22
10	3/8"	F03	9,5	5,4	40,0	30,0	6	36	25	36	M5	5	22
15	1/2"	F03	9,5	5,4	40,0	30,0	6	36	25	36	M5	5	22
20	3/4"	F03	9,5	5,4	42,0	32,0	6	36	25	36	M5	5	22
25	1"	F04	11,0	7,5	53,0	38,0	13	42	30	42	M5	5	25
32	1.1/4"	F04	11,0	7,5	58,0	36,0	13	42	30	42	M5	8	25
40	1.1/2"	F05	14,3	8,9	71,0	42,0	17	48	35	50	M6	8	30
50	2"	F05	14,3	8,9	76,0	46,0	17	54	35	50	M6	8	30
65	2.1/2"	F07	14,3	8,9	86,0	70,0	17	70	55	70	M8	9	45
80	3"	F07	22,5	19,0	153,0	99,0	17	90	55	70	M8	8	45
100	4"	F10	22,5	19,0	168,0	114,0	17	125	70	102	M10	10	64



**Vanne à boule 3-pièces en inox MECAFRANCE Fig. 3360
équipée d'une embase d'automatisation DIN-ISO 5211.**

Passage standard et raccordement par embouts à souder ISO

Prévu pour le montage d'une commande électrique ou pneumatique

Corps	: acier inox 1.4408
Embouts	: acier inox 1.4404
Boisseau	: acier inox 1.4408
Tige	: acier inox 1.4404
Sièges	: PTFE
Joint de tige	: PTFE chargé verre et graphite
Raccordement	: deux extrémités à souder suivant ISO 1127
Construction	: 3 parties, passage réduit
Pression de travail	: voir graphique
Température	: voir graphique

Options	: - montage d'un levier - différents matériaux de siège tels que renfort fibre de verre, PVDF, PE, PEEK, DELRIN ou TF4215 (exécution haute température) - exécution sans zone morte, exécution sécurité-feu, exécution cryogénie jusqu'à -196 °C et exécution dégraissée pour application oxygène - raccords par emboîtures à souder ou taraudé NPT suivant ANSI B2.1 - exécution à 3 voies et exécution fond de cuve - enveloppe chauffante et extension de tige - levier avec rappel par ressort et version cadenassable - livraison avec certificat suivant EN 10204 - exécution HT suivant la directive ATEX 94/9/EC; Ex II 2 G D
----------------	---

Toutes les vannes à boule sont conformes à la directive PED 97/23/EC

- DN8 - DN25 : Art. 3.3
- DN32 - DN250 : Cat. III

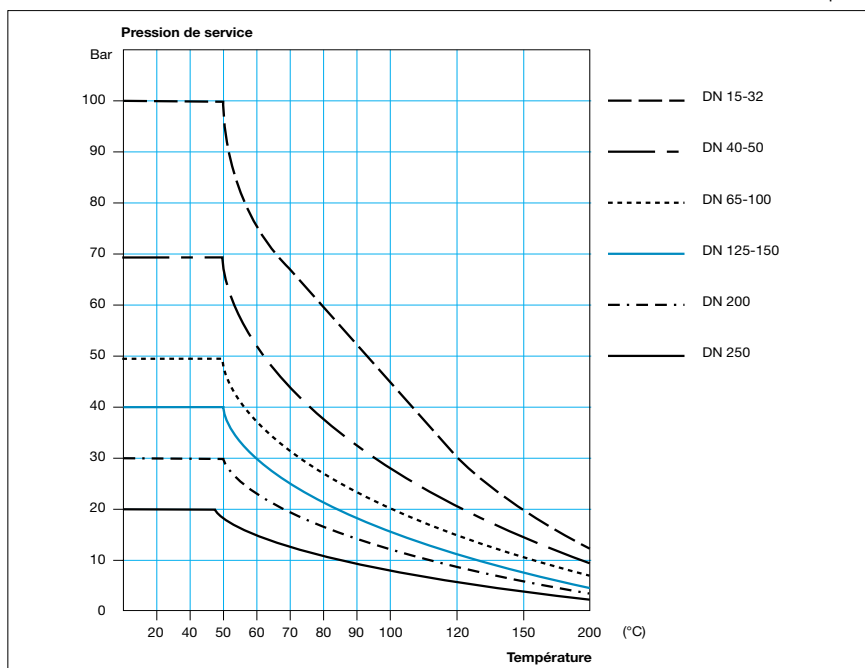
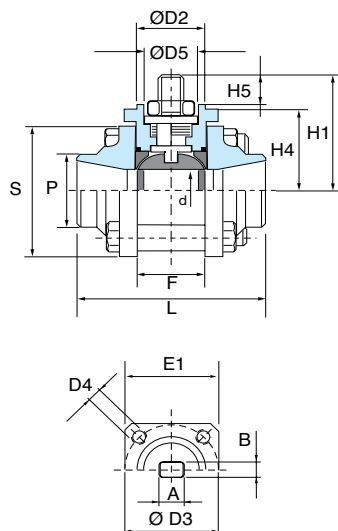

Les valeurs indiquées sont valables pour les exécutions à passage réduit, équipées de sièges en PTFE.

Tableau 1: Dimensions fig. 3360

DN	Ød mm	L mm	F mm	S mm	ØP mm	Poids kg
8	11,1	65	20,4	45	21,3	0,6
10	11,1	65	20,4	45	21,3	0,6
15	11,1	65	20,4	45	21,3	0,6
20	14,2	72,5	24,5	52	26,9	0,8
25	20,6	85,4	31,4	60	33,7	1,3
32	25,4	99,3	41,3	68	42,4	1,8
40	31,7	110,4	48,4	76	48,3	2,8
50	38	126,3	56,3	88	60,3	3,8
65	50	142,6	71,4	130	76,1	7,0
80	62	169,5	88,9	165	88,9	12,0
100	82,4	214	108,5	206	114,3	21,0
125	100	277	134,6	234	139,7	35,0
150	100	307	134,6	234	168,3	40,0
200	150	409	189,1	345	219,1	85,0
250	200	460	248	428	273,0	150,0

Tableau 2: Dimensions fig. 3360 tige et bride de montage

DN	ISO 5211	A	B	H1	H4	H5 min	E1	ØD2	ØD3	D4	D4 profondeur du filet	ØD5
8	F03	9,5	5,4	40,0	30,0	6	36	25	36	M5	5	22
10	F03	9,5	5,4	40,0	30,0	6	36	25	36	M5	5	22
15	F03	9,5	5,4	40,0	30,0	6	36	25	36	M5	5	22
20	F03	9,5	5,4	42,0	32,0	6	36	25	36	M5	5	22
25	F04	11,0	7,5	53,0	38,0	13	42	30	42	M5	5	25
32	F04	11,0	7,5	58,0	36,0	13	42	30	42	M5	8	25
40	F05	14,3	8,9	71,0	42,0	17	48	35	50	M6	8	30
50	F05	14,3	8,9	76,0	46,0	17	54	35	50	M6	8	30
65	F07	14,3	8,9	86,0	70,0	17	70	55	70	M8	9	45
80	F07	22,5	19,0	153,0	99,0	17	90	55	70	M8	8	45
100	F10	22,5	19,0	168,0	114,0	17	125	70	102	M10	10	64
125	F10	22,5	19,0	182,0	128,0	17	125	70	102	M10	10	64
150	F10	22,5	19,0	182,0	128,0	17	125	70	102	M10	10	64
200	F12	35,0	28,5	258,0	186,0	28	150	85	125	M12	12	65
250	F14	38,0	30,0	305,0	232,0	28	175	100	140	M16	16	-